

MOD230RFCEP02

## MODULE RÉCEPTEUR ALIMENTATION 230 V

Sortie par contact sec inverseur sans potentiel NO-NF

T 9056

indice B

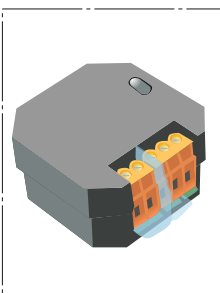

Liée à la fiche technique  
N° 9055



Schéma de  
raccordement :



Le récepteur est compatible avec  
toutes les boîtes d'encastrement usuelles.

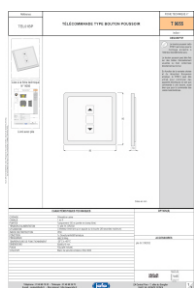
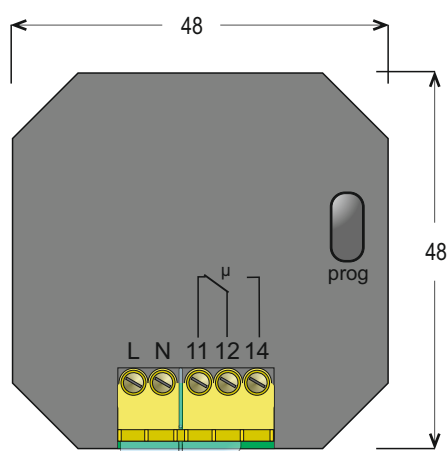
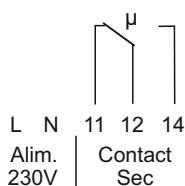

### DESCRIPTIF



Grâce à ses dimensions réduites, le récepteur est compatible avec toutes les boîtes d'encastrement usuelles.

Il est possible de programmer jusqu'à 32 émetteurs.

La programmation est très facile, étant opérée directement à l'appareil à l'aide des touches.

### CARACTÉRISTIQUES TECHNIQUES

CANAUX	1
PUISSANCE ABSORBÉE	0.8 W
TENSION D'ALIMENTATION	230V AC
SORTIES	1 contact relais sans potentiel ( inverseur)
INDICE DE PROTECTION	IP40
CHARGE MAXIMALE DES CONTACTS	Charge résistive Charge inductive
TEMPÉRATURE DE FONCTIONNEMENT	-20°C à +60°C
DIMENSIONS	48x48x25 mm

### OPTION(S)

Télécommande ref TEL01BP.

### ACCESSOIRES

UNITÉ DE  
FABRICATION  
ISO 9001



**SCHÉMA DE CÂBLAGE**

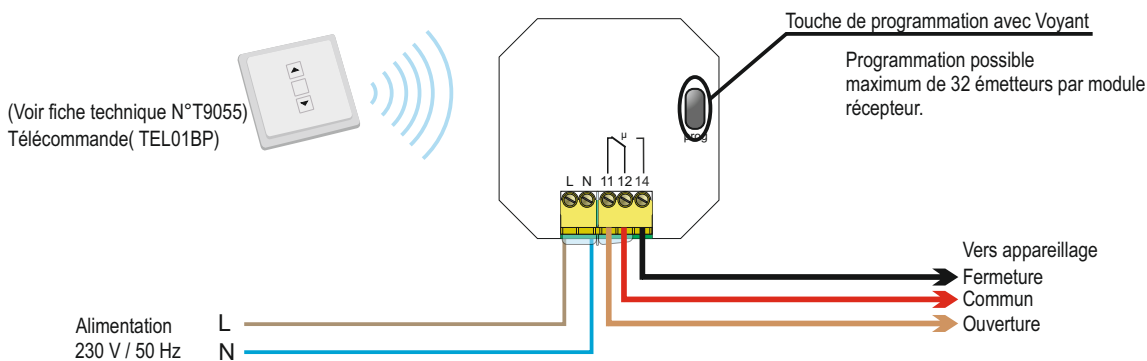

**EXEMPLE DE RACCORDEMENT ELECTRIQUE AVEC CENTRALE COMPACT**

**PROGRAMMATION D'UN ENSEMBLE TÉLÉCOMMANDE + RÉCEPTEUR:**

- Appuyez brièvement une fois sur la touche de programmation jusqu'à ce qu'elle clignote lentement
- Appuyez sur le bouton ouverture de la télécommande
- Appuyez 3 fois sur la touche de programmation jusqu'à ce qu'il s'éteigne

**REMISE A ZÉRO DU MODULE RÉCEPTEUR:**

- Appuyez longuement (>1.6s) sur la touche de programmation jusqu'à ce que le voyant clignote rapidement.
- Réappuyer longuement (>1.6s) sur la touche de programmation jusqu'à ce que le voyant reste fixe puis clignote
- Appuyer brièvement (<1.6s) sur la touche de programmation. Tous les canaux sont réinitialisés.
- Pour reparamétrer la télécommande reprendre l'étape 1

**DÉPROGRAMMATION D'UNE TÉLÉCOMMANDE SEULE:**

- Appuyez longuement (>1.6s) sur la touche de programmation. Le voyant clignote rapidement
- Appuyez brièvement sur le bouton ouverture de la télécommande. Le voyant du module récepteur s'allume (4 s) puis clignote rapidement.
- Appuyez sur la touche de programmation. Le voyant du module récepteur s'éteint

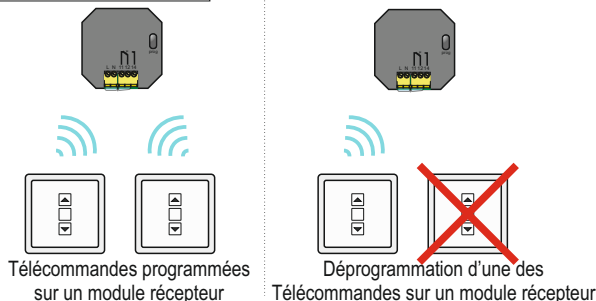

**EXEMPLE DE RACCORDEMENT ELECTRIQUE AVEC CENTRALE COMPACT**

