

Référence

32 83 0300
à
32 83 0500**VÉRINS PNEUMATIQUES Ø 32 mm - SIMPLE EFFET
AVEC RAPPEL RESSORT**TYPE 83
ALIMENTATION EN PIED

FICHE TECHNIQUE n°

T 5324

indice A

DESCRIPTIF

 Vérins pneumatiques conçus pour lever, tirer, pousser et déplacer en remplacement de toute opération manuelle tout en assurant une sécurité et une qualité de travail constantes.

Sur les modèles de type 83, l'alimentation s'effectue en pied par l'intermédiaire d'un raccord tournant et d'un bouchon (fournis).

Ils sont particulièrement bien adaptés pour la manœuvre de Dispositifs Actionnés de Sécurité (D.A.S.) tels que les exutoires, les clapets, les portes coupe-feu, les ouvrants de façade.

Leur passage en position de sécurité s'effectue par la mise sous pression de leur chambre. Le retour en position "tige rentrée" est réalisé par le ressort de rappel.

Les courses standard sont 300, 400 et 500 mm, mais il est possible de réaliser des courses spécifiques.

Fonctionnement des références :

exemple : 32 83 0300

Dans cet exemple,
- 32 est le diamètre du vérin,
- 83 son type,
- 0300 sa course en mm.

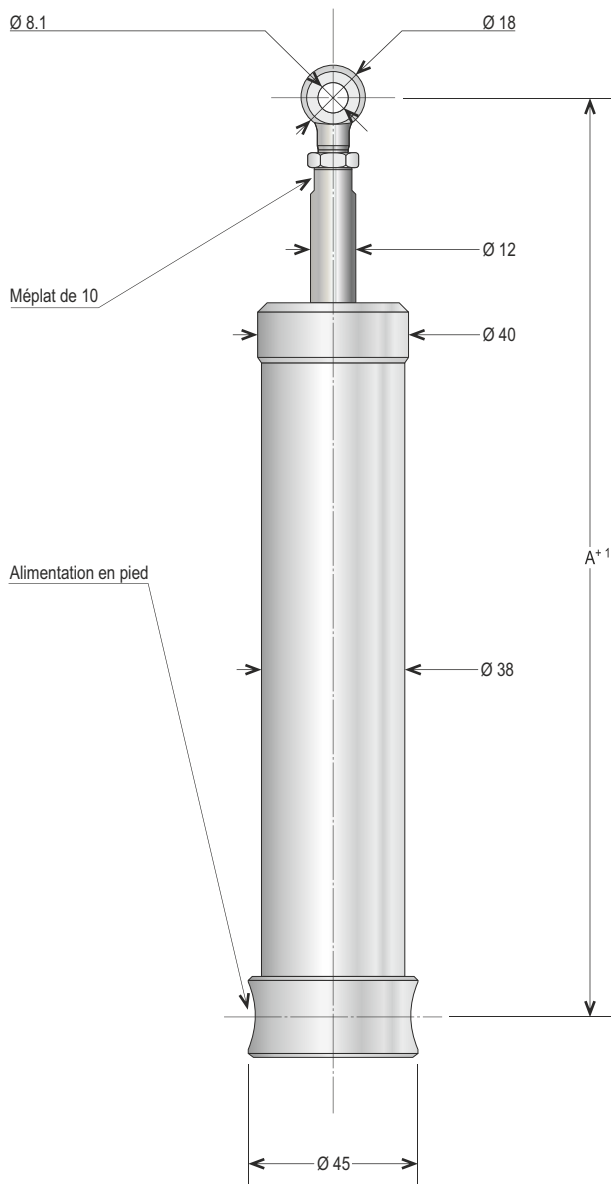
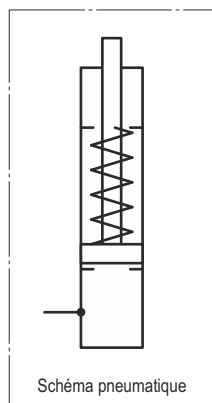
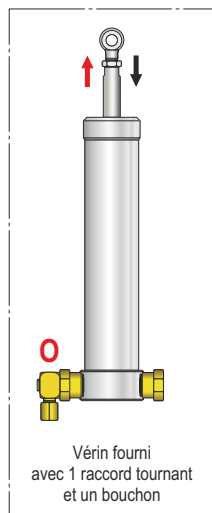

Cotes en mm.

CARACTÉRISTIQUES TECHNIQUES

MATIÈRE(S) PRINCIPALE(S)	Aluminium, acier inoxydable, perbunan, acier zingué			
TIGE (mm)	Ø 12 mm en acier inoxydable			
ALÉSAGE (mm)	Ø 32 mm			
ÉNERGIE(S)	CO ₂ , gaz inerte, air comprimé sec non huilé et filtré à 40 µ			
DISPOSITIF D'ALIMENTATION	Raccord tournant M 12 x 100, olive à serrer, étanchéité métal/métal - pour tube Ø 6 mm			
PRESSION DE SERVICE (bar)	3 à 28 bar			
PRESSION D'UTILISATION (bar)	60 bar (pression maximum pour un passage en position de sécurité)			
PRESSION D'ÉPREUVE (bar)	90 bar			
NOMBRE DE CYCLES	10000 (nombre minimum sous une pression de 20 bar - essais réalisés hors charge)			
RENDEMENT (%)	80 %			
TEMPÉRATURE D'UTILISATION (°C)	-20 à +110 °C			
COURSE (mm)	300	400	500	Autres sur demande
COTE A (mm)	626	1026	1026	
CONSOMMATION (Normo-litre)	2,60	3,66	4,52	
FORCE (N)	1920	1920	1920	
PRESSION DE SERVICE DYNAMIQUE (bar)	28	28	28	
MODE DE FONCTIONNEMENT	Solo ou tandem (avec contre pression en tandem)			
PRESSION (bar)	6	8	10	12 15
FORCES DE POUSSÉE (N)	410	540	680	820 1020
FORCES DE TRACTION (N)	550			

OPTION(S)

Peinture époxy selon teintes RAL.
Soufflet de protection de tige.

ACCESSOIRES

Consoles et équerres de fixation.
Vis de tête de différentes dimensions.
Freins calibrés (régulation de la vitesse de la tige).
Autres types de raccords.

UNITE DE
FABRICATION
ISO 9001



Téléphone : 01 48 60 15 53 - Télécopie : 01 48 60 26 70
E-mail : contact@jofo.fr - Site internet : http://www.jofo.fr



ZA Central Parc - 7, allée du Sanglier
93421 VILLEPINTE CEDEX