

Référence

FICHE TECHNIQUE n°

CONV2448DC3

**CONSOLE DE FIXATION
POUR VÉRIN ÉLECTRIQUE
24 / 48 V COURANT CONTINU - TYPE DC3**

T 23062

indice -

DESCRIPTIF

 Console de fixation pour vérin électrique 24ou 48 V courant continu de type DC3

La console de fixation peut être positionnée à n'importe quelle position grâce aux rainures présentes dans le corps du vérin.



Console fournie avec son dispositif de fixation

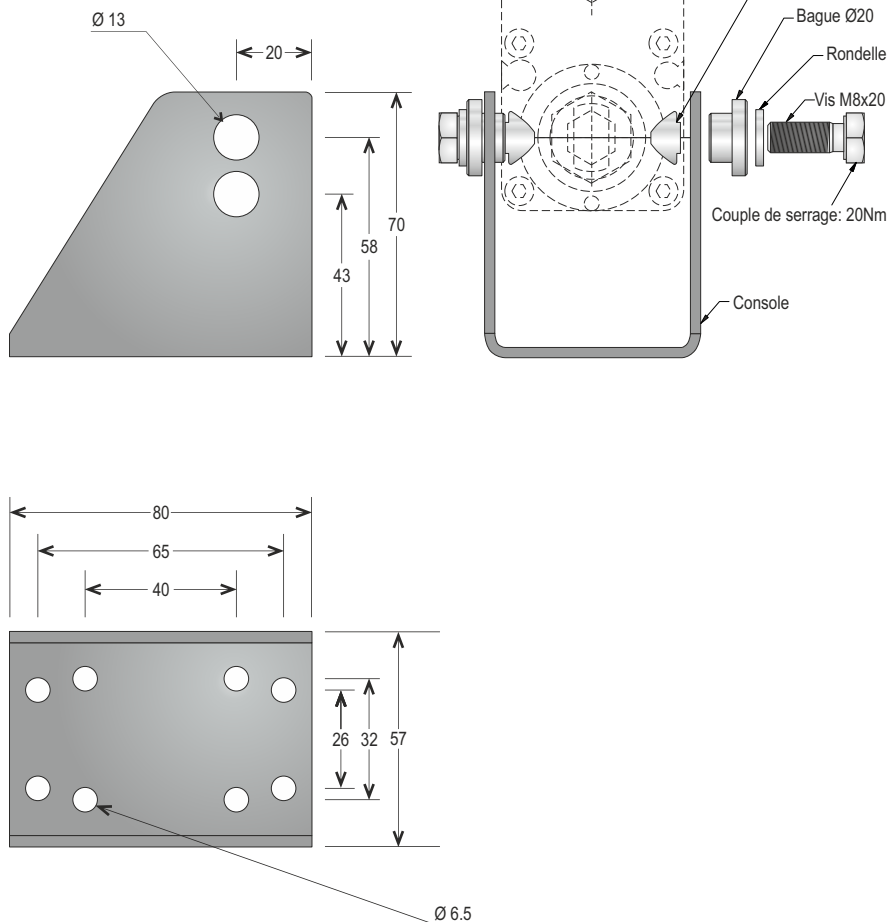
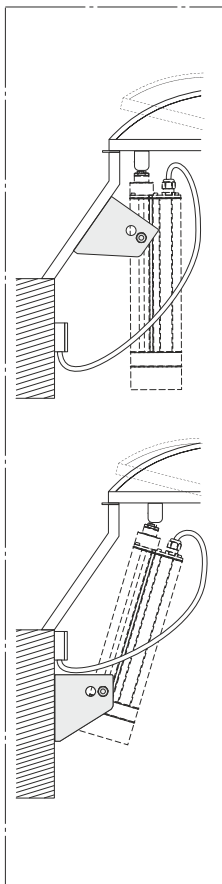

Cotes en mm.

TOUS DROITS RÉSERVÉS. NOS PRODUITS POUVANT FAIRE L'OBJET DE MODIFICATIONS, CE DOCUMENT NE PEUT ÊTRE CONSIDÉRÉ COMME CONTRACTUEL.

CARACTÉRISTIQUES TECHNIQUES

OPTION(S)

MATIÈRE(S) PRINCIPALE(S) Aluminium

ACCESSOIRES

UNITÉ DE FABRICATION ISO 9001

